

Leistungsmerkmale

Zielwahl			
Speichern	Zielwahl		Zielwahl
Verwenden		Zielwahl	
Anzeigen	Anzeige	Zielwahl	
Halten			
Anruf auf Halten legen			
Zu gehaltenem Anruf zurückkehren			
Umlegen			
Umleg		Verbind	
Freisprechen (wenn konfiguriert)			
Aktivierung			
Zu Hörer wechseln			
Hörer zu Freisprechen			
Mithörfunktion (falls konfiguriert)			
Aktivierung		Freisprech-LED blinkt	
Mithörfunktion zu Freisprechen		Freisprech-LED leuchtet	
Mithörfunktion zu Hörer			
Stumm (Ein/Aus)			
Konferenz			
Konf		Verbind	
Wahlwiederholung			
Rückruf			
Aktivierung	Rückruf		
Bei Benachrichtigung		LäutAnr	
Abbrechen	AbbrR		
Rufumleitung			
Aktivierung	Rufumlt		Fertig
Abbrechen	Rufumlt	UmltAus	
Wiederherstellen	Rufumlt	Fertig	
Ansicht der Nummer	Rufumlt	Beenden	
Anrufannahme			
	Annahme		
Wartender Anruf			
Antwort		AnklopfAnr	
Zurück zu erstem Anruf			
Virtual Office			
Anmeldung		E F G	
Abmelden		H oder UTLF FFC	
Nachricht			

Anwendungen

Nachricht an Anrufer			
Aktivieren			
		Auswählen	Bearbeiten
	B	Fertig	Ein od. Aus
Telefonbuch			
Telefonnummer suchen			
		Auswählen	I
Fertig		Wählen	
Telefonnummer i. d. persönliche Telefonbuch kopieren (M3904)			
		Auswählen	I
Fertig		Verz.	

Erläuterungen

Legende	
	Heben Sie den Hörer ab, oder drücken Sie eine DN-, die Kopfhörer- oder die Freisprechtaste.
	Legen Sie den Hörer auf, oder drücken Sie , um den Anruf zu beenden.
	Nummer wählen (siehe „Anmerkungen“, weiter unten).
oder	Drücken Sie die Funktions- oder Rufnummerntaste (DN-Taste) neben der blinkenden oder leuchtenden Anzeige.

Anmerkungen	
A	Name od. Nummer kann vor dem Fortfahren bearbeitet werden.
B	Namen eingeben, der mit der Nummer verknüpft werden soll, oder bearbeiten sie ihn, bzw. geben Sie den Text der Nachricht über das Tastenfeld ein (max. 24 Zeichen). Drücken Sie , um Sonderzeichen auszuwählen. Drücken Sie , um Leerzeichen einzufügen oder die Schreibmarke zum nächsten Zeichen zu verschieben (falls erforderlich).
C	Geben Sie die zu speichernde Nummer ein, oder bearbeiten Sie sie (maximal 24 Stellen). Berücksichtigen Sie Vorwahlen für externe bzw. Ferngespräche.
D	Verwenden Sie das Tastenfeld, um den ersten Buchstaben des gesuchten Namens einzugeben. (Drücken Sie z. B. , um zum ersten Eintrag zu springen, der mit „B“ beginnt.)
E	Geben Sie den Flexiblen Funktions- Code (FFC) für die Terminal-Anmeldung unter Virtual Office ein (VTLN).
F	Geben Sie Ihr Passwort ein.
G	Geben Sie die Ihrem Telefon zugeordnete primäre DN ein.
H	Geben Sie den Flexiblen Funktions- Code (FFC) für die Terminal-Abmeldung unter Virtual Office ein (VTLF).
I	Geben Sie den Namen der Person ein, die Sie anrufen möchten. Geben Sie den Nachnamen zuerst ein und trennen Sie ihn vom Vornamen durch ein Komma. Das Komma ist das erste Zeichen auf der Taste .

Anrufprotokoll und Telefonbuch

Anruferliste			
Zeigen Sie die Anruferliste an			
	oder		wählen Sie Neu oder Alt aus.
Tätigen eines Anrufs bei angezeigter Anruferliste			
Wählen A			
Speichern eines Eintrags im Telefonbuch bei angezeigter Anruferliste (M3904)			
	Verz.	Weiter A	Fertig A
Löschen eines Eintrags bei angezeigter Anruferliste			
Löschen	Ja		
Löschen der Anruferliste			
	oder		wählen Sie ListeLö
Wahlwiederholungsliste			
Anzeigen der Wahlwiederholungsliste			
	oder		wählen Sie
Tätigen eines Anrufs bei angezeigter Wahlwiederholungsliste			
Wählen			
Persönliches Telefonbuch (M3904)			
Eingeben von Namen und Nummern in das persönliche Telefonbuch			
		wählen Sie Neu	
	B	Weiter	C
Fertig			
Löschen von Namen und Nummern bei angezeigtem persönlichem Telefonbuch			
Löschen	Ja		
Tätigen eines Anrufs bei angezeigtem persönlichem Telefonbuch			
	oder	D	Wählen
Bearbeiten von Namen und Nummern bei angezeigtem persönlichem Telefonbuch			
Bearb	B	Weiter	C
Fertig			
Löschen des persönlichen Telefonbuches			
		wählen Sie ListeLö	Ja
Passwortschutz für das persönliche Telefonbuch			
		wählen Sie wählen Sie	
		Ein od. Aus	Fertig
Passwortänderung für das persönliche Telefonbuch			
		wählen Sie	wählen Sie
	Eingeben		Eingeben
Fertig			

Programmierbare Rufnummern (DN)/
Funktionstasten (mit LCD-Beschriftung)

Anzeige für wartende Nachrichten/
Anzeige für eingehende Anrufe

LCD-Anzeige

Ende

Halten

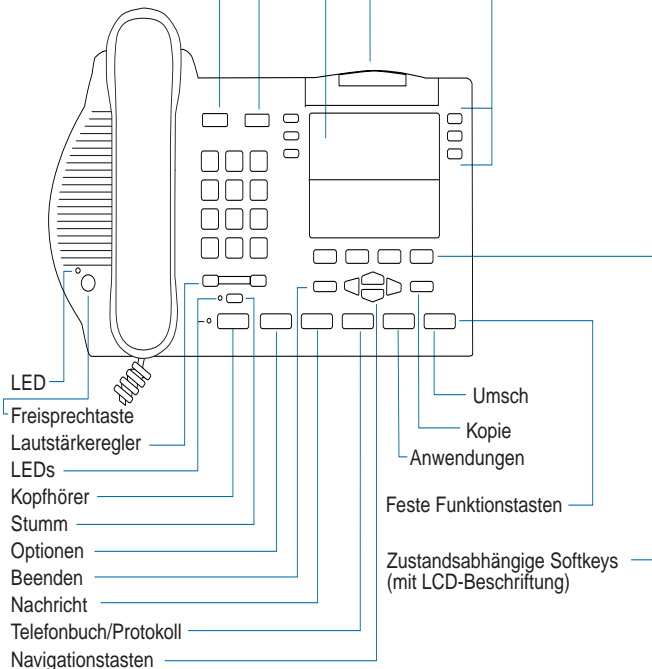

Optionen-Liste			
Zugreifen auf die Optionen-Liste			
<input checked="" type="checkbox"/>	<input type="checkbox"/>	wählen Sie	
Sprache			
<input type="checkbox"/>	<input type="checkbox"/>	wählen Sie	Fertig <input type="button" value="Beenden"/>
Tastbeschrift. ändern			
<input type="checkbox"/>	<input type="checkbox"/>	wählen Sie	Zielwahl <input type="button" value="Beenden"/>
Anzeigekontrast			
<input type="button" value="← oder →"/>		Fertig	<input type="button" value="Beenden"/>
Lautstärkeregelung			
<input type="checkbox"/>	<input type="checkbox"/>	wählen Sie	← oder → Fertig <input type="button" value="Beenden"/>
Tonruf			
<input type="checkbox"/>	<input type="checkbox"/>	Wiedergabe wählen Sie	Fertig <input type="button" value="Beenden"/>
Anrufprotokoll-Optionen			
<input type="checkbox"/>	<input type="checkbox"/>	Ein od. Aus	<input type="checkbox"/>
Auto. Leitungsbelegung (M3904)			
<input type="checkbox"/>	<input type="checkbox"/>	Ein od. Aus	Fertig <input type="button" value="Beenden"/>
Namesanzeige aus Verz.			
<input type="checkbox"/>	<input type="checkbox"/>	Ein od. Aus	Fertig <input type="button" value="Beenden"/>
Ortskennzahl einrichten			
<input type="checkbox"/>	<input type="checkbox"/>	<input type="button" value="Beenden"/>	Fertig <input type="button" value="Beenden"/>
Zeiterfassung aktivieren			
<input type="checkbox"/>	<input type="checkbox"/>	Ein od. Aus	Fertig <input type="button" value="Beenden"/>
Datum/Zeit-Formt			
<input type="checkbox"/>	<input type="checkbox"/>	Fertig	<input type="button" value="Beenden"/>
Tastenklick			
<input type="checkbox"/>	<input type="checkbox"/>	Ein od. Aus	Fertig <input type="button" value="Beenden"/>
Belegtsignal. an KH-Port (M3904)			
<input type="checkbox"/>	<input type="checkbox"/>	Ein od. Aus	Fertig <input type="button" value="Beenden"/>
Rufsignal. an KH-Port (M3904)			
<input type="checkbox"/>	<input type="checkbox"/>	Ein od. Aus	Fertig <input type="button" value="Beenden"/>
optische Anrufanzeige (M3904)			
<input type="checkbox"/>	<input type="checkbox"/>	Ein od. Aus	Fertig <input type="button" value="Beenden"/>
Freispr. oder Kopfhörer			
<input type="checkbox"/>	<input type="checkbox"/>	Fertig	<input type="button" value="Beenden"/>
Anzeigetest			
<input type="checkbox"/>	<input type="checkbox"/>	<input type="button" value="Beenden"/>	
Lauthören (falls konfiguriert)			
<input type="checkbox"/>	<input type="checkbox"/>	Ein od. Aus	Fertig <input type="button" value="Beenden"/>

Weitere Informationen zur Bedienung Ihres Telefons finden Sie im Benutzerhandbuch der digitalen Meridian-Telefone M3901, M3902, M3903 und M3904.

Digitale Meridian-Telefone

M3903 und M3904 Kurzbeschreibung

